

Portoni Le Perle®

Le Perle doors
Sektionaltore Le Perle



Metal Jewels / Stone Jewels / Sand Stone Jewels
/ Wooden Jewels / Resins Jewels / Textiles Jewels

Per Breda sono i dettagli a fare la differenza

For Breda are the details that make the difference
Für Breda sind die Details die den Unterschied machen



Qualità
Ogni portone Breda nasce per essere unico. La progettazione viene effettuata con sistemi informatici che eliminano ogni imprevisto realizzativo. Il risultato è il migliore esempio di qualità totale che dura per sempre.

Quality
Each Breda door is designed to be unique. The design is made through data processing which avoids any kind of unexpected event during production. The result is the best total quality that will last forever.

Qualität
Jedes Breda Sektionaltor ist ein Einzelstück. Die Entwicklung wird, durch Präzisionsinstrumente durchgeführt, um eventuelle Produktionsfehler zu vermeiden. Das Ergebnis ist das beste Qualitätsbeispiel, das eine lange Lebensdauer gewährt.

Sicurezza
Ogni portone sezionale Breda prevede una serie di sistemi di sicurezza come dotazione standard. Non a caso ogni realizzazione è il risultato di un processo produttivo altamente qualificato: a partire dalla progettazione, effettuata con strumenti informatici all'avanguardia, fino ai test di verifica effettuati su ciascun pezzo al fine di controllare, analizzare e accertare qualità e sicurezza.

Safety devices
Each Breda sectional door includes a range of security systems as standard equipment. In fact every Breda product is the result of a highly skilled production process: starting from the design, made with advanced tools, up to the verification tests performed on each component in order to monitor, analyze and verify its quality and safety.

Sicherheitsvorrichtungen
Jedes Breda Tor erfüllt alle Sicherheits-Normen, dank Vorrichtungen, die, serienmäßig geliefert werden. Jedes Teil kommt aus hochqualifizierten Produktionsverfahren: von der Planung, die durch Präzisionsinstrumente durchgeführt wird, bis zur Qualitäts- u. Sicherheits-Kontrolle, auf jedem einzelnen Stück.

Comfort
Un portone sezionale Breda si apre e si chiude con grande facilità. Tanti gli elementi che rendono immediato e confortevole l'utilizzo del portone: dalla possibilità di installare un piccolo motore "silenzioso" sul soffitto, al movimento controllato e reso sicuro dalla presenza di fotocelle, dal telecomando semplice e pratico alla luce di cortesia automatica.

Comfort
You can easily open and close a Breda sectional door. Several features make its use fast and comfortable: the option of a small and "silent" motor fixed on the ceiling, the presence of photocells that assure a controlled and safe motion, the easy to use remote control and automatic courtesy light.

Comfort
Ein Breda Sektionaltor lässt sich ganz leicht öffnen und schließen. Verschiedene Elemente ermöglichen eine einfache Bedienung. Dazu gehören: ein leiser Deckenantrieb, Lichtschranken, ein kleiner und praktischer Handsender, automatische Innenbeleuchtung.

Basculante Swing

"Up & Over" door / Kipptor



Un portone basculante Breda non necessita della guida a soffitto.

A Breda up and over door does not need tracks on the ceiling.
Ein Breda Schwingtor braucht nicht Schienen an der Decke.



Un portone basculante Breda garantisce un elevato isolamento termico.

A Breda up and over door provides a high thermal insulation.
Ein Breda Schwingtor bietet eine hohe Wärmedämmung.

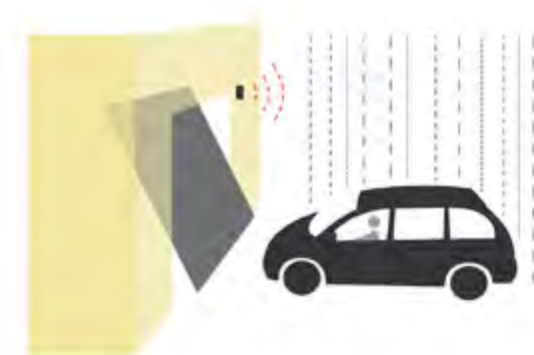

Un portone basculante Breda è molto agevole da aprire, scegliendo una versione motorizzata!

A Breda up and over door is very easy to open, choosing a motorized version!
Ein Breda Schwingtor ist sehr leicht zu öffnen, in der motorisierte Version!

Sezionale

Sectional door / Sektionaltor



Un portone sezionale Breda permette di utilizzare appieno lo spazio interno ed esterno del garage.

A Breda sectional door allows the use of whole internal and external space of the garage.
Ein Breda Sektionaltor ermöglicht die volle Nutzung des Raumes innerhalb und außerhalb der Garage.



Un portone sezionale Breda garantisce un elevato isolamento termico.

A Breda sectional door provides a high thermal insulation.
Ein Breda Sektionaltor bietet eine hohe Wärmedämmung.



Un portone sezionale Breda è molto agevole da aprire, scegliendo una versione motorizzata!

A Breda sectional door is very easy to open, choosing a motorized version!
Ein Breda Sektionaltor ist sehr leicht zu öffnen, in der motorisierte Version!



Breda Sistemi Industriali racchiude valori e requisiti importanti di qualità, sicurezza e cura estetica del prodotto.

Breda Sistemi Industriali meets important requirements for quality, safety and cares about product appearance.

Breda Sistemi Industriali legt großen Wert auf Qualität, Sicherheit und wohlfühlerndem Design.

L'azienda è costantemente impegnata nello studio e nella ricerca di nuovi sistemi, materiali e tecnologie in grado di dare risposte alle esigenze estetiche, architettoniche e di praticità del vivere moderno. La capillarità sul territorio della rete vendita garantisce inoltre un servizio sempre veloce e competente, direttamente a domicilio. Scegliere Breda Sistemi Industriali significa scegliere sempre il meglio: tutti i prodotti sono sottoposti a specifici test di verifica per controllare e garantire qualità e sicurezza.

Company Breda is constantly engaged in studies and research of new materials and technologies to meet the aesthetic, architectural and practicality needs of modern living. The presence in the territory of our sales network grants a fast and competent service, directly at home. To choose Breda Sistemi Industriali means selecting always the best: all products are subject to specific tests to monitor and ensure quality and safety.

Seit immer ist die Firma Breda auf der Suche neuer Systeme, Materialien und Technologien, um die Bedürfnisse der heutigen Wohntendenz und architektonische Eigenschaften, zufrieden zu stellen. Unser Vertriebsnetz garantiert immer ein schnellen und kompetenten Service, frei Haus. Breda Sistemi Industriali bedeutet das Beste: zertifizierte und geprüfte Produkte, die Qualität und Sicherheit garantieren.



Certificato di Autenticità e Unicità

Certificate of authenticity and uniqueness
Echtheitszertifikat



Ogni portone "Le Perle" è un pezzo unico e viene corredato dal Certificato di autenticità e unicità.

Every "Le Perle" door is a unique work of art, provided with a Certificate of authenticity and uniqueness.

Jedes "Le Perle" Tor ist ein Einzelstück zeugt von einem Echtheitszertifikat.



Tabella scorrimenti portoni sezionali / Sliding systems for sectional doors / Beschläge für Sektionaltore

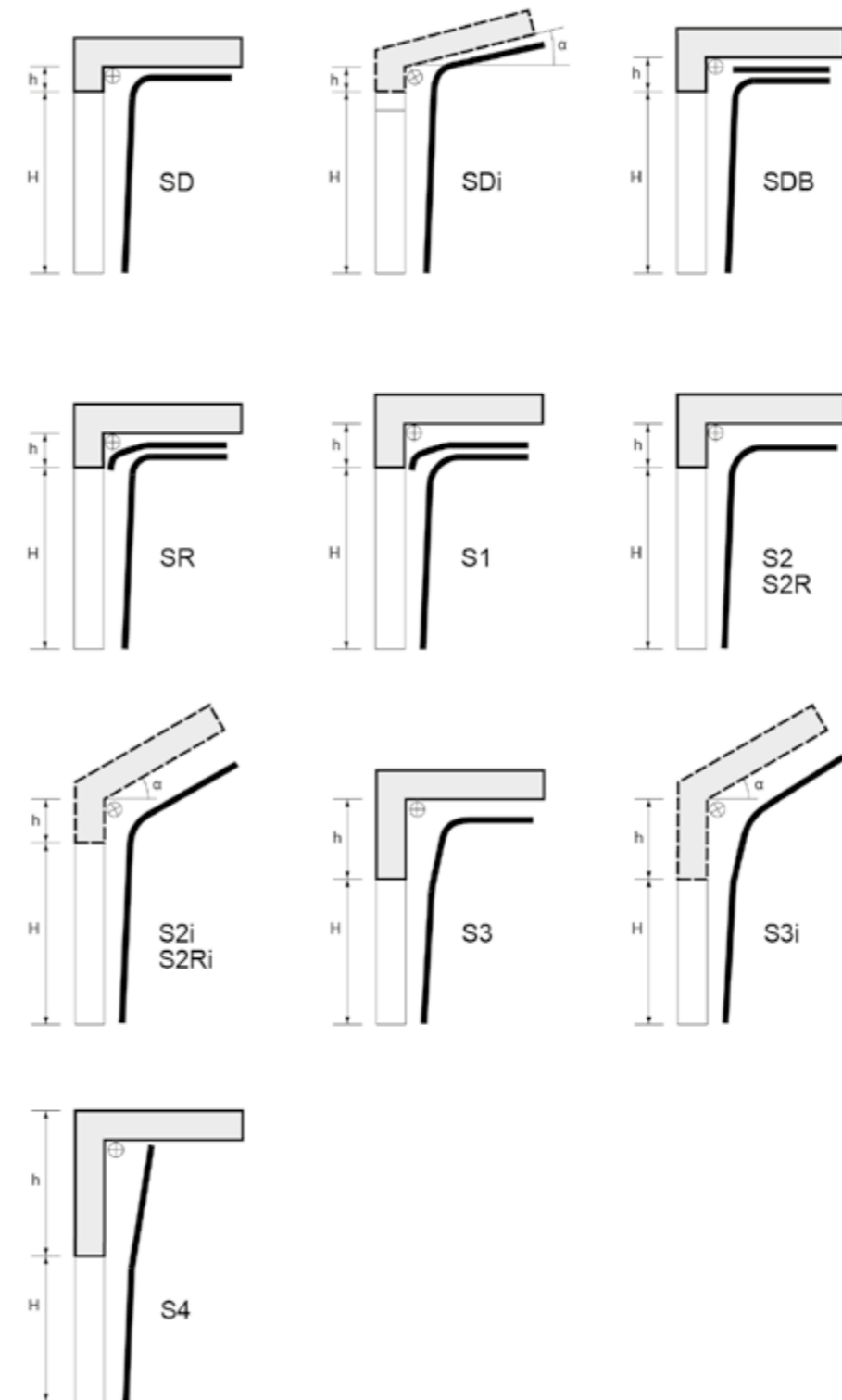



Veri e propri capolavori che esprimono al meglio la creatività italiana in un ambito insolito. Le Perle, ovvero esprimere un desiderio e poterlo realizzare.

Masterpieces, representing at best the Italian artistic flair, in an unusual field. Le Perle, make your wishes happen.

Echte Meisterwerke, die, am Besten, die italienische Kreativität, in einem ungewöhnlichen Bereich, darstellen. Le Perle können endlich deine Exklusivitätswünsche verwirklichen.

Non solo tecnologia, sicurezza, affidabilità e ingombri ridotti. Con l'innovativa collezione di portoni sezionali griffata Breda, il portone di casa diventa arredo e ridefinisce il concetto di semplice "contenitore per auto" con soluzioni realizzate in esemplari unici e con infinite possibilità di personalizzazione. Le Perle è la soluzione ideale anche per creare pareti divisorie mobili per suddividere lo spazio delle mura domestiche.

Considerata la natura artigianale dei portoni Le Perle, le caratteristiche tecniche ed estetiche dei materiali potrebbero variare a seconda della disponibilità sul mercato.

The innovative collection of sectional doors, made by Breda, it's not only technology, safety, reliability and minimal overall dimensions. The sectional door of your home becomes an element of furniture and redefines the simple concept of Car-Box. Original one-off solutions, with uncountable possibilities of personalization. Le Perle is the best solution to create dividing walls as well, to organize the internal home space.

Considering that Le Perle are an handcrafted product, technical specifications and the outward appearance may vary according to the available raw materials.

Nicht nur Technologie, Sicherheit, Zuverlässigkeit und verringerter Einbauplatz! Mit dieser innovativen Bredas Kollektion, wandelt sich ein Haustor in Einrichtung; es kehrt die allgemeine Vorstellung des Autobehälters total um. Tore mit unzähligen Personalisierungsmöglichkeiten, die Einzelstücke sind. Le Perle sind sogar die perfekte Lösung, um Trennwände im häuslichen Raum zu erschaffen.

In Anbetracht dass Le Perle ein Handwerksprodukt sind, können die technischen und ästhetischen Eigenschaften, je nach Verfügbarkeit der verwendeten Materialien, variieren.

Le Perle





Metal Jewels

APPROFONDIMENTI

/ Insights / Einblicke

Grazie all'ampia disponibilità delle finiture in rame, ferro arrugginito, acciaio lucido, satinato o porcellanato e inox, la collezione Metal Jewels consente di arricchire la propria abitazione con giochi di luce e contrasti suggestivi per una nuova concezione dello spazio abitativo.

Thanks to the wide finishes variety, like copper, rusty iron, steel polished, satinized or porcelain steel and inox, the Metal Jewels collection enriches the house, with games of light and shining contrasts, for a brand new concept of the space of living.

Dank der großen Ausführungsauswahl, wie Kupfer, Rostigen Eisen, glänzender, satiniertes oder Porzellan Stahl, die Metal Jewels Kollektion richtet das Haus ein, mit Lichtspiele und faszinierende Farbkontraste. Tore für eine echt neue Wohnraum-Konzeption.

La finitura in ferro arrugginito non teme gli agenti atmosferici ma grazie ad essi rinnova la propria bellezza



The rusty iron finish tolerates atmospheric agents but thanks to them renews its beauty

Die Oberfläche aus Rostigen Eisen fürchtet Witterungs-Einflüsse nicht und mit der Zeit wird diese immer schöner.

COLORI e FINITURE LATO ESTERNO

External colours and finishes / Farben und Ausführungen der Außenseite

Alcune varianti Some variations / Einige Variante

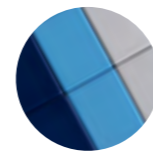

Acciaio porcellanato colori RAL
Porcelain enameled steel, RAL colours
Porzellan-Stahl, RAL-Farbe



Acciaio porcellanato colori RAL
Porcelain enameled steel, RAL colours
Porzellan-Stahl, RAL-Farbe



Rame
Copper
Kupfer

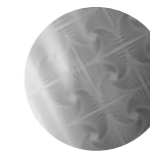

Acciaio Inox
Stainless Steel
Edelstahl

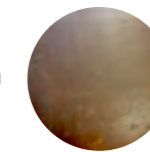

Ferro arrugginito
Rusty iron
Rostigen Eisen

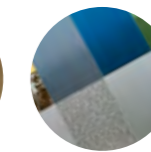

Acciaio Inox
Stainless Steel
Edelstahl



Personalizzato
Personalized
Product auf Wunsch

DISEGNO LATO ESTERNO

External side drawing / Motiv der Außenseite

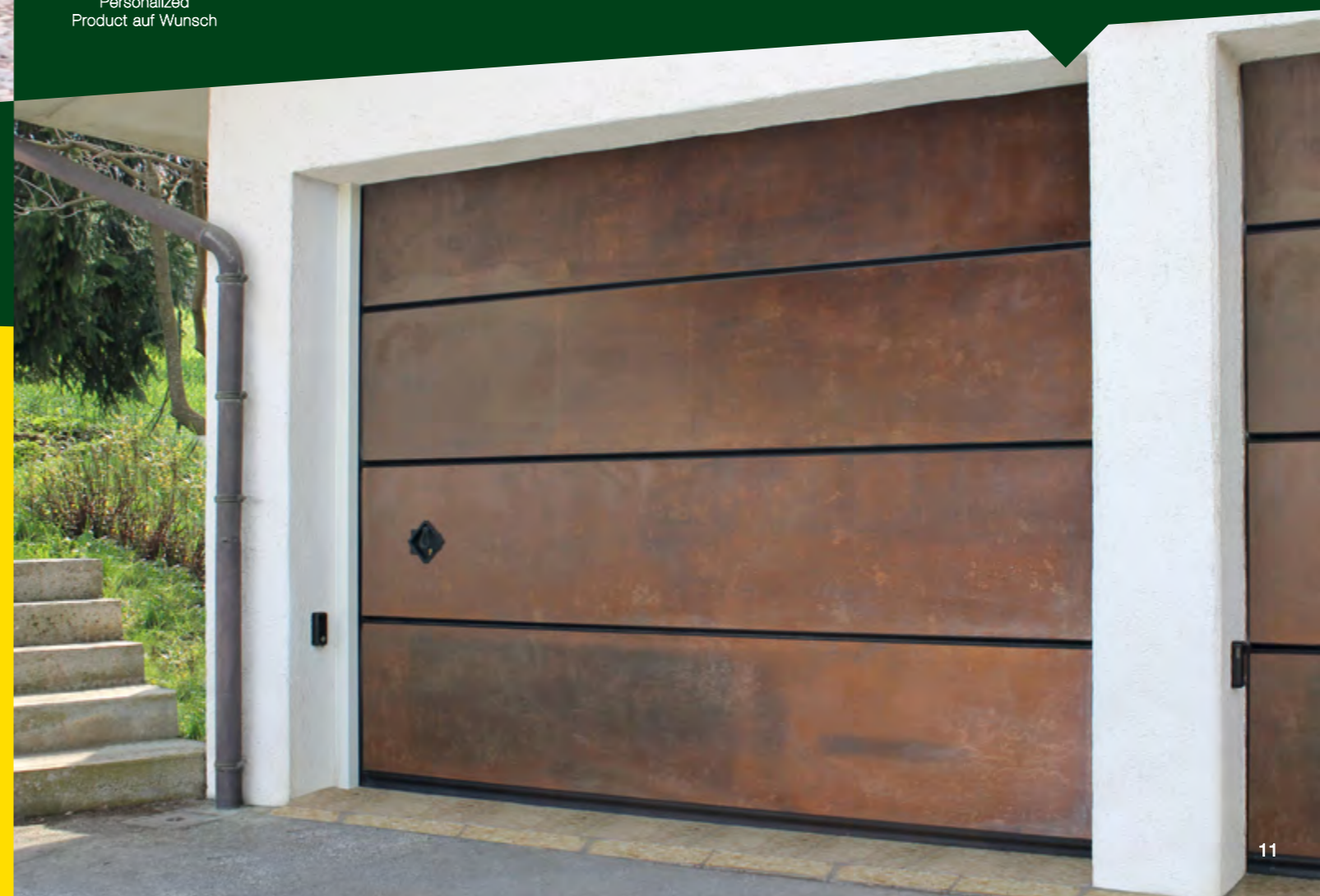



Stone Jewels

APPROFONDIMENTI

/ Insights / Einblicke

I materiali pregiati e le combinazioni della collezione di portoni Stone Jewels come mosaico, marmo, sassi e mattoni abbinati, rappresentano la soluzione ideale per rompere gli schemi e conferire all'abitazione, sia esternamente che internamente, uno stile elegante e inconfondibile.

Precious materials and different combinations for the Stone Jewels, like mosaic, marble, stones and bricks, express the perfect solution to break the classical patterns of today's way of living. These doors give the home, in and outside, an elegant and distinctive style.

Hochwertige Ausführungen und verschiedene Materialzusammenstellungen, wie, zum Beispiel, Mosaik oder Marmor oder Steine und Ziegelsteine. Die ideale Lösung, um die traditionelle Einrichtungsschema ganz neu zu interpretieren. Das gibt dem Haus, Innen- u. Außenseite, einen eleganten und unverkennbaren Styl hin.

Una perfetta riproduzione di sassi levigati impreziosisce l'esterno della casa



A perfect reproduction of smooth stones embellishes the exterior of the house
Eine Vielfalt perfekter Stein- und Marmorimitate für das Ausschmücken der Hausfassade

COLORI e FINITURE LATO ESTERNO

External colours and finishes / Farben und Ausführungen der Außenseite

Alcune varianti Some variations / Einige Variante



Mosalco
Mosaic
Mosaik



Mosalco
Mosaic
Mosaik



Sassi
Stones
Steine



Sassi
Stones
Steine

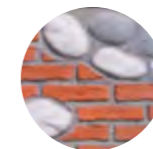

Sassi e mattoni
Stones and bricks
Steine und
Ziegelsteine



Mattoni
Bricks
Ziegelsteine

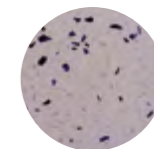

Marmo
Marble
Marmor

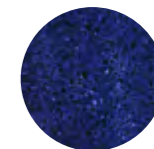

Marmo blu
Marble blue
Marmor blau



Personalizzato

Personalized
Product auf Wunsch

DISEGNO LATO ESTERNO

External side drawing / Motiv der Außenseite



Sandstone Jewels

APPROFONDIMENTI

/ Insights / Einblicke

Il primo e unico portone in vera **arenaria**. Dal reparto R&S Breda, nasce una nuova finitura che offre il fascino della pietra naturale e il piacere tattile di una superficie viva, con ricercate venature mai uguali a se stesse. Lo speciale metodo di estrazione "a buccia" permette di ottenere fogli sottilissimi di arenaria che danno vita a un portone che mostra gli affascinanti segni della millenaria stratificazione dei sedimenti. Un autentico pezzo di design "all made in Italy" in quattro varianti e una speciale versione che emula perfettamente la matericità del cemento.

The first and only one door in **sandstone**. From the Breda's R&S department, comes a new finish which offers the charm of natural stone and tactile pleasure of a vivid surface, with refined grains never equal to themselves. The special quarrying process using a "veneer technique" allows to achieve thin Sandstone layers that give life to a door showing the fascinating signs of the millenarian stratification of sediments. A genuine piece of Italian Design in four variants and a special version that emulates perfectly the materiality of concrete.

Das erste und einzige Tor mit echter **Sandsteinverkleidung**. Eine neue Oberfläche: diese bietet den Charme von natürlichem Gestein und die Freude am Berühren von „lebendem“ Material. Die Struktur dieser Platten zeigen Elegante Schichten und Maserungen die sich nicht wiederholen. Durch ein besonderes Extraktionsverfahren werden dünne Sandstein Furnierplatten gewonnen die dem Tor faszinierende Zeichen einer Tausendjährigen Schichtung der Sedimente hervorgibt. Ein wahres Stück Italienischem Design in vier Natur-Varianten und eine weitere besondere Version, die perfekt die Oberfläche von Beton emuliert.

Una vera e propria "pelle" di arenaria di origine naturale. Due millimetri di spessore riproducono il fascino millenario della pietra



A true sandstone "skin" of natural origin. Two millimeters thick reproduces the age-old charm of stone

Eine "Haut" aus echtem Natur-Sandstein. Dieses 2mm starke Sandsteinfurnier kann die Jahrtausende alte Faszination des Steins wiedergeben

Pelle di Arenaria Sandstone veneer / Sandstone Furnier

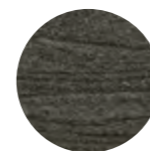

English Gray



Indian Salt



Namibian Brown



Germanic Red



South African White

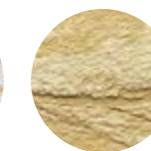

Australian Sand

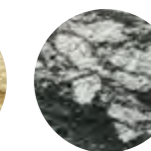

Blackwave



Personalizzato

Personalized
Product auf Wunsch

DISEGNO LATO ESTERNO

External side drawing / Motiv der Außenseite





Slate Jewels

APPROFONDIMENTI

/ Insights / Einblicke

La matericità della roccia, le sfumature della natura e la bellezza di un rivestimento in ogni dettaglio. La gamma di portoni sezionali Le Perle accoglie una nuova linea dedicata a uno dei materiali più amati del design: l'**ardesia**. Tre nuove finiture ricreano alla perfezione la trama di questa materia prima, grazie a speciali lastre in vetroresina, che dopo essere state meticolosamente trattate vengono applicate sui pannelli esterni del portone. Insieme alle venature calde di Ariel, Kalahari e Rainforest, Insieme alle venature calde di Ariel, Kalahari e Rainforest, Breda ha inoltre ideato un ulteriore rivestimento in simil cemento dalla colorazione brillante: Pearl.

The texture of the rock, the nuances of nature and the beauty of a coating in every detail. The range of sectional doors by Le Perle welcomes a new line dedicated to one of the most popular design materials: **slate**. Three new finishes perfectly recreate the texture of this raw material, thanks to special fiberglass plates, which after being meticulously treated are applied to the outer panels of the door. Along with the warm veins of Ariel, Kalahari and Rainforest, Breda has also designed a further coating in concrete like with a brilliant colour: Pearl.

Die Beschaffenheit des Felsens, die Nuancen der Natur und die Schönheit einer Beschichtung in jedem Detail. Die Sektionaltore Auswahl von Le Perle begrüßt eine neue Linie, die einem der beliebtesten Designmaterialien gewidmet ist: **Schiefer**. Dank spezieller Glasfaserplatten, die nach sorgfältiger Behandlung auf die Außenpaneelen des Tores aufgebracht werden, wird die Textur dieses Rohmaterials in drei neuen Ausführungen perfekt wiederhergestellt. Neben den warmen Adern von Ariel, Kalahari und Rainforest hat Breda eine weitere Beschichtung aus Zementdekor mit einer brillanten Farbe entworfen: Pearl.

L'ardesia protagonista con eccezionali trame. Elogio del design e della materia.



The slate protagonist with exceptional textures. In praise of design and material. Der Schiefer-Protagonist mit außergewöhnlichen Texturen. Lob für Design und Material.

Simil Ardesia

Slate like / Schieferimitat

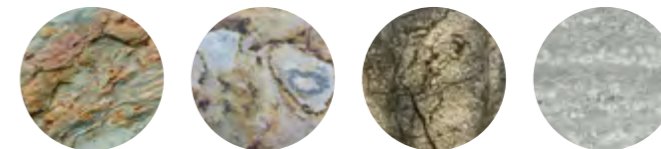

Ariel

Kalahari

Rainforest

Pearl



Personalizzato

Personalized
Product auf Wunsch

DISEGNO LATO ESTERNO

External side drawing / Motiv der Außenseite

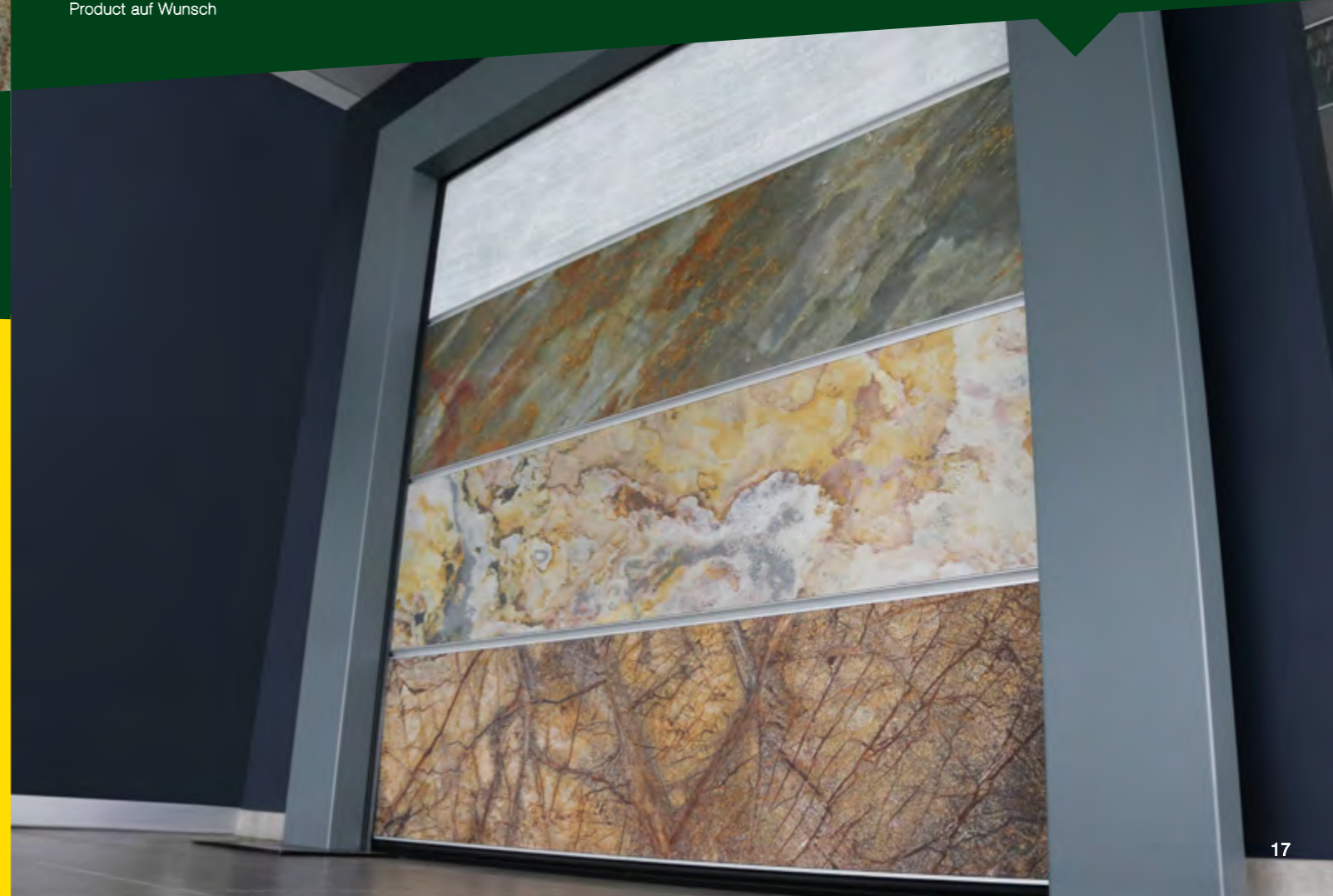





Wooden Jewels

COLORI e FINITURE LATO ESTERNO

External colours and finishes / Farben und Ausführungen der Außenseite

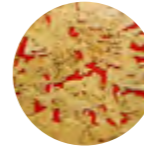
Alcune varianti Some variations / Einige Variante

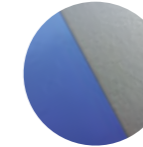
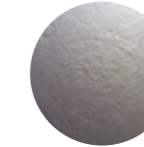
				
Legno antico Antique-look wood Antik-Holz	Sughero rosso Red cork Roter Kork	Composito di legno - colori vari Wooden composite - various colors Holzverbundwerkstoff - verschiedene Farben	Composito di legno - colori vari Wooden composite - various colors Holzverbundwerkstoff - verschiedene Farben	Composito di legno - colori vari Wooden composite - various colors Holzverbundwerkstoff - verschiedene Farben



Personalizzato
Personalized
Product auf Wunsch

DISEGNO LATO ESTERNO

External side drawing / Motiv der Außenseite

APPROFONDIMENTI / Insights / Einblicke

Wooden Jewels abbina la tecnologia e l'affidabilità che da oltre vent'anni sono il marchio di fabbrica di Breda, con la suggestione estetica e lo straordinario calore del legno, proposto nelle versioni legno antico, legno con inserti di murrina, composito di legno effetto legno, composito di legno grigio scuro, antracite, blu, metallizzato, ossidato, sughero rosso, marrone e verde.

The Wooden Jewels collection combines optimally technology and reliability, which are since more than 20 years, Bredas' Trademark. The exciting suggestion and the extraordinary warmth of wood, suggested in different versions, like antique-wood, with Murrina-glasses, wooden composite in wood like, dark grey, anthracite, blue, metalized, anodized and red, brown or green cork.

Die Wooden Jewels Kollektion verbindet Technologie mit Zuverlässigkeit, die, seit mehr als 20 Jahren, die Warenzeichen der Firma Breda sind. Die außerordentliche warme Gefühl von Holz wird in verschiedenen Versionen angeboten: antiker Holz, Holz mit Murrina-Glas, Holzverbundmaterial mit Holz-Effekt, Holzverbundmaterial dunkel Grau, Anthrazit, Blau, metallisiert und oxydiert; roter, brauner und grüner Kork.

Riscoprire l'emozione e l'intensità del legno antico lavorato sapientemente per una bellezza senza tempo



Rediscover the excitement and intensity of antiqued wood worked skillfully for a timeless beauty

Erwecken Sie den Reiz und die Kraft von antikem Holz, der fachmännisch bearbeitet, für ein zeitloses Prachtstück sorgt





Resins Jewels

COLORI e FINITURE LATO ESTERNO

External colours and finishes / Farben und Ausführungen der Außenseite

Alcune varianti
Some variations / Einige Variante

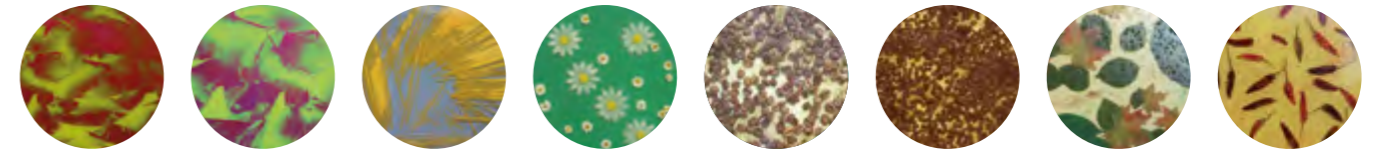

Resina
Resin
Harz



Personalizzato
Personalized
Product auf Wunsch

DISEGNO LATO ESTERNO

External side drawing / Motiv der Außenseite

APPROFONDIMENTI

/ Insights / Einblicke

Ricerca stilistica e creatività senza confini. È la collezione Resins Jewels, che propone i modelli dipinto sotto resina, cd sotto resina, spaghetti, chicchi di caffè, fiori, foglie, peperoncini, sassi di fiume, dipinto acrilico per dare un tocco di arte e originalità alla casa.

Stylish preciousness and creativity without limits. This is the Resin Jewels collection with its painting under resin or CDs, spaghetti, coffee beans, flowers, leafs, chilli peppers, river stones and acrylic painting all under the clear, protective resin-casting. The master-touch, which confers great originality to your home.

Erlesener Styl und grenzlose Kreativität. Die Kollektion Resin Jewels, mit Modelle wie Gemälde unter Kunstharz oder CD, Spaghetti, Kaffeebohnen, Blumen, Blättern, Chili, Flusststeine oder Acryl-Gemälde, unter Kunstharz. Originelle Materiale für eine Künstlerhand, zu deinem Haus.

Nessun limite alla creatività, all'immaginazione e alla voglia di stupire

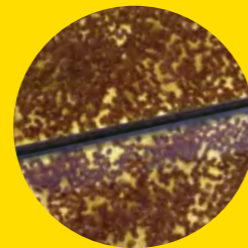

No limit to the creativity, imagination and desire to impress
Keine Grenzen der Kreativität, der Phantasie und der Lust zu beeindrucken sind gestellt



Textiles Jewels

APPROFONDIMENTI

/ Insights / Einblicke

Il massimo della creatività e dell'originalità applicata a un portone sezionale, in cui l'unico limite è quello della propria fantasia. È la gamma Textiles Jewels, che offre possibilità di personalizzazione in stoffa, stoffa intercambiabile, pelle capitonè e cuoio naturale per un risultato di forte impatto estetico e di indubbia eleganza.

The highest level of creativeness and originality, applied on a sectional door. Fantasy's the limit. This is the Textiles Jewels collection, which offers many possibilities of personalization, using fabric, interchangeable fabric and natural leather, for an original and strong esthetical impact of certain elegance.

Das höchste Niveau der Kreativität und der Originalität, auf einem Sektionaltor, wo die einzige Grenze ist euere, eigene Fantasie. Die Kollektion Textiles Jewels bietet einzigartige Personalisierungsmöglichkeiten: verschiedenen Stoffe, auswechselbarer Stoff und Naturleder, für eine ästhetische Wirkung und zweifellose Eleganz.

Inedite soluzioni anche per l'arredo di interni con un risultato unico e originale



New solutions for interior decoration with a unique and original result

Neu veröffentlichte Lösungen für den Innenbereich die zu einem einzigartigen Ergebnis führen

COLORI e FINITURE LATO ESTERNO

External colours and finishes / Farben und Ausführungen der Außenseite

Alcune varianti
Some variations / Einige Varianten

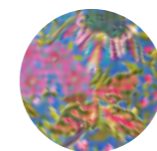
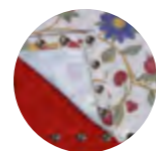

Tessuto
Tissue
Gewebe

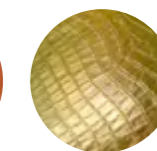

Cuoio / Pelle
Leather / Skin
Leder / Haut



Personalizzato

Personalized
Product auf Wunsch

DISEGNO LATO ESTERNO

External side drawing / Motiv der Außenseite



Emotional Light

Una luce soffusa ed elegante illumina il tuo portone

A soft and elegant light illuminates your door

Ein weiches und elegantes Licht beleuchtet Ihr Tor



Emotional Light è l'illuminazione composta da fasce di LED colorati che, integrati alla speciale guarnizione perimetrale Frost, consentono di rischiarare in modo soffuso e suggestivo l'ambiente esterno al portone sezionale. Regolabili nell'intensità e nei colori, i led possono essere installati lungo l'intero perimetro della chiusura, oppure solamente sulla barra superiore o sulle fasce laterali, così da evidenziare,

Emotional Light is the lighting composed of bands of coloured LEDs which, integrated with a special perimeter rubber, allow to illuminate the external area of the sectional door in a suffused and suggestive way. Adjustable in intensity and colours, the LEDs can be installed along the entire perimeter of the closure, or only on the upper bar or on the side bands,

Emotionales Licht ist die Beleuchtung, die aus farbigen LED-Bändern besteht, die in ein spezielles Perimetergummi integriert sind und es ermöglichen, den Außenbereich des Sektionaltors auf großzügige und suggestive Weise zu beleuchten. Die LEDs sind in Intensität und Farbe einstellbar und können entlang des gesamten Umfangs des Verschlusses oder nur an der oberen Leiste oder an den Seitenbändern angebracht werden,

anche di notte, lo spazio disponibile per il passaggio delle autovetture. Non solo estetica, ma anche efficienza, in quanto Emotional Light svolge anche la funzione di lampeggiante al momento dell'apertura o chiusura del portone. Per l'accensione temporizzata è inoltre disponibile un'integrazione con orologio, sensore crepuscolare o di movimento.

so as to highlight, even at night, the space available for the passage of cars. Not only aesthetics, but also efficiency, as Emotional Light also performs the function of flashing when the door is opened or closed. For timed switch-on, an integration with clock, twilight sensor or movement is also available.

um auch nachts den für den Durchgang von Autos verfügbaren Raum hervorzuheben. Nicht nur die Ästhetik, sondern auch die Effizienz, das Emotional Light auch die Funktion des Blinklichts beim Öffnen oder Schließen des Tores übernimmt. Zum zeitgesteuerten Einschalten ist auch eine Integration mit Uhr, Dämmerungssensor oder Uhrwerk erhältlich.

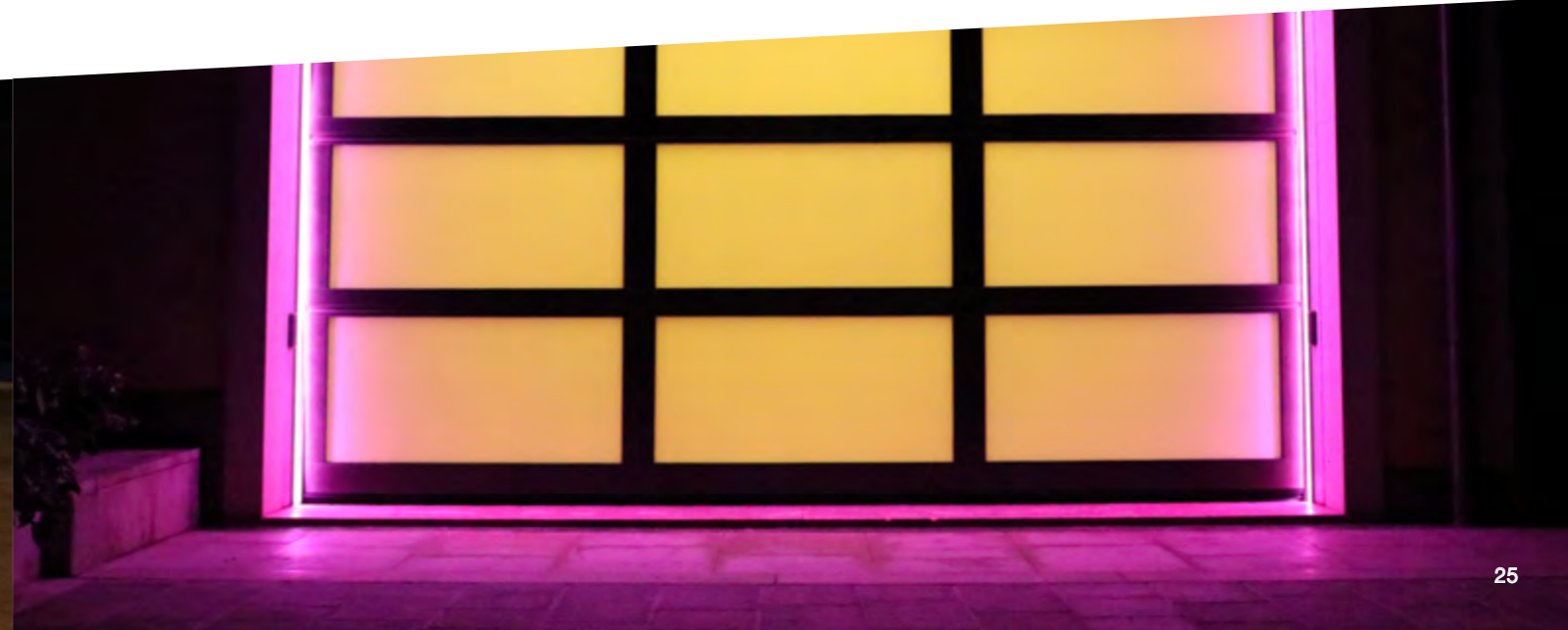



Formiamo i nostri rivenditori e installatori con corsi di specializzazione periodici per trasferire tutta la conoscenza e l'innovazione tecnologica che introduciamo nei nostri prodotti. Fai la scelta migliore; per il tuo portone residenziale, chiedi consiglio al tuo Rivenditore Breda, l'unico esperto in grado di capire le tue esigenze di spazio e i tuoi gusti.

We periodically propose trainings to our Dealers and Installers with specialized courses in order to pass on all our knowledge and technological innovation that we continuously introduce in our products. Take the best decision: Always ask your Breda Dealer for your Residential garage door. He's the only expert able to understand your space needs and your taste.

Wir bilden unsere Händler und Monteure durch periodische Spezial-Kurse aus; dies um die Kenntnisse und technische Entwicklung, die wir in unseren Produkten ständig einführen, zu übertragen. Mach mal die beste wahl: für dein Haustor frag mal bitte deinem Breda Händler. Er kennt genau deinen Geschmack und Bedürfnisse.

Cerca i rivenditori Breda
 Search Breda dealers
 Suche Breda's
 Verkaufsnetz

www.bredasys.com
www.bredasys.com/en
www.bredasys.com/de



Siamo sempre On-line
 We are always On-line
 Wir Sind Immer On-line

Facebook - Instagram- Twitter - YouTube

Showroom Breda

Ogni showroom Breda è casa tua.
 In every Breda Showroom you feel like home.
 In jeder Breda Ausstellung sind sie Zuhause.



Le informazioni riportate hanno valore puramente indicativo e possono in qualsiasi momento essere modificate dalla Breda Sistemi Industriali S.p.A. I colori raffigurati sono puramente indicativi.

Please note that information published on this catalogue are purely indicative and provided as a suggestion. Breda reserves its unappealable right to change it at anytime. Colours here represented are approximate and may differ from the original.

Die hier aufgeführten Informationen dienen nur der Erläuterung und können von der Firma Breda jederzeit geändert werden, wobei diese das unanfechtbare Recht hat, Änderungen vorzunehmen. Die dargestellten Farben dienen nur zu Präsentationszwecken und können vom Original abweichen.

Progetto e concept: Breda Marketing
 Testi: Luca Drigani/Laura Menis
 Stampa: Tipografia Menini

Luglio 2021

Breda è anche / Breda is also / Breda ist auch:

- ▶ Portoni Residenziali/Residential Doors/Sektionaltore für Wohnbereich
 - ▶ Chiusure industriali / Industrial doors / Industrietore
 - ▶ Wood line-Pegaso



Li trovi sul nostro sito
Find them in our website
Finden Sie auf unserer Website

www.bredasys.com

